

**KIOTI**
run ahead of the pack

Nya

PX-Serien



PX Serien

EXTERIÖR

PX-serien kombinerar modern design med robust funktionalitet.

2



1 Vägbelysning

Den nya effektiva belysningen hjälper dig köra säkert och arbeta effektivt under såväl transport som arbete.

2 Uppfällbar motorhuv

Stor uppfällbar motorhuv ger dig enkel åtkomlighet till motor och servicepunkter.

3 Vindrutetorkare

Vindrutetorkarens nya låga placering förbättrar både rengöring och sikt.

4 Bakrutetorkare

Med bakrutetorkaren bibehåller du sikten bakåt under alla förhållanden.

5 Arbetsbelysning bak och åt sidan (tillval)

Justerbar arbetsbelysning bak för ökad säkerhet under arbete i mörker.

6 Yttre justering av hydraularmarna

Den yttre höj- och sänkbara spaken underlättar vid till- och frånkoppling av redskap.

7 Yttre hydraulik

PX-serien har två stycken yttre dubbelverkande hydraulventiler som standard samt en tredje ventil som tillbehör.

8 Bränsletank

Den stora 130 liters bränsletanken klarar att förse dig med bränsle även under långa arbetsdagar.

9 Yttre backspeglar

Teleskopiskt inställbara för bästa sikt bakåt.

10 Stänkskärmar fram/bak

Breda stänkskärmar för att effektivt hålla traktorn så ren som möjligt även under transport.

11 Yttre hydrauliska lyftcylindrar

PX-serien har två utanpåliggande hydraulcylindrar som ökar lyftkapaciteten till 3 630 kg vid lyftpunkten/redskapsfästet (610 mm bakom lyftlänkarna).

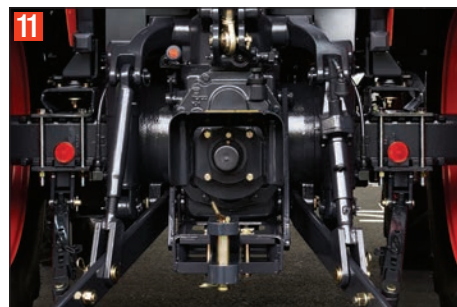
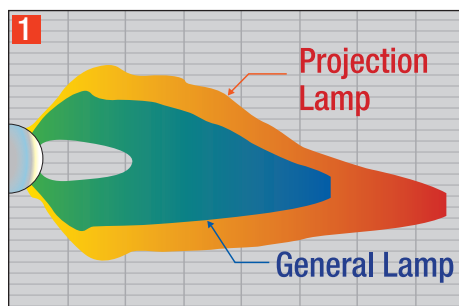

PX Serien

Hyttkomfort och inredning

Standard på PX-serien: DeLuxe hytt, LCD display, Bluetooth/MP3 spelare, A/C och värme samt bekvämt luftfjädrat säte.

1 LCD display med Eco lampa

Föraren övervakar och kontrollerar enkelt och effektivt funktioner såsom hastighet, bränsleeffektivitet, ekonomiläget etc via LCD instrumentpanelen.



2 Bluetooth/MP3-spelare

Bluetooth/MP3-spelare som sällskap under långa dagar.



3 Luftkonditionering och värme

Klimatkontrollen i hytten ger föraren översikt på hyttklimatet.



4 Synkroniserad Power Shuttle växellåda

Synkroniserad och lättarbetad växellåda med kopplingsfri fram och back.



5 Backkamera (tillval)

Med backkamera håller du enkelt kontroll på monterade redskap och hur du ska backa.



6 (32 x 32 växlar) och handkoppling

Med kopplingsknappen i växelspaken frikopplar du utan att behöva trampa ner kopplingen med foten. Fördelningsväxellådan med fyra register Hög/Mellan/Låg/Kryp ökar och anpassar traktorn till ännu fler arbetsområden.



7 Luftfjädrat säte

Luftfjädrat säte ger bästa komfort för långa arbetsdagar.



Kyl- och värmebox som tillval



Prestanda

PX-seriens höga prestanda och enkla hantering skapar en riktigt pålitlig traktor. Med PX:s välutrustade och mycket förarvänliga hytt, parallellförd och kraftig lastare klara du de flesta arbetsuppgifterna.

Frontlastare

KIOTI KL seriens frontlastare är extra kraftigt byggd och erbjuder hög lyftkapacitet samt hög lyfthöjd. KL serien är vår mest robusta och starkaste frontlastare för de tyngre jobben.

SPECIFIKATION LASTARE:

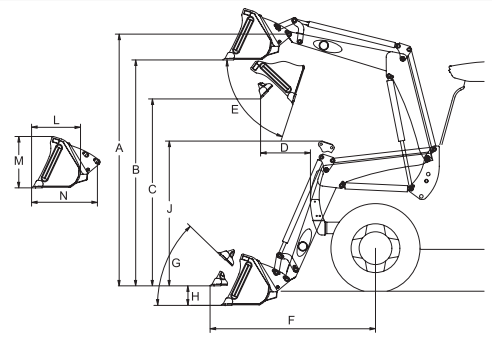

Lastarmodell **KL1103** / Traktormodell **PX9530/1053/1153**

A	Max lyfthöjd	3 670 mm
B	Markfrigång vid monterad skopa	3 307 mm
C	Markfrigång med nedfälld skopa	2,703 mm
D	Räckvidd vid lyft och fälld skopa (45°)	522 mm
E	Max tippvinkel	60,3 °
F	Räckvidd på marken med fälld skopa	2 413 mm
G	Max tilt-up vinkel	49,5 °
H	Max djup under markplanet	271 mm
J	Lastarens transporthöjd	2 048 mm
L	Skopans djup	720 mm
M	Skopans höjd	641 mm
N	Skopans djup med fästen	907 mm
	Lyftkapacitet till fullhöjd	1 941 kgf
	Brytkraft vid pivot pinnar	2 775 kgf
	Lyftcylinder	ø80 mm × 870 mm
	Skopocylinder	ø80 mm × 1 450 mm
	Skopbredd	2 210 mm
	Skopvikt	203 kg
	Lastarens vikt utan skopa	817 kg
	Skopvolym	0.74 tf ³ (0.48 tf ³)

SPECIFIKATIONER:

MODELL	PX9530		PX1053		PX1153	
	Power/Synchro Shuttle		Power/Synchro Shuttle		Power/Synchro Shuttle	
MOTOR						
Modell		DL03-LEA09		DL03-LEA08		DL03-LEA07
Motor effekt	Hk (kw)	93 (69,3)		103 (76,8)		110 (82,0)
Varvtal	rpm	2200		2200		2200
Typ		4-cyl.,rak, vattenkyld		4-cyl.,rak, vattenkyld		4-cyl.,rak, vattenkyld
Total cylindervolym	cc	3 409		3 409		3 409
Generator	V-A	12V-110A		12V-110A		12V-110A
Batteri	V-A (20h)	12V-100AH		12V-100AH		12V-100AH
Bränsletank	liter	130		130		130
AdBlue	liter	20		20		20
Maximal PTO effekt	hk	74/76,8		80,1/84,1		92,6/90
Främre PTO		Oberoende		Oberoende		Oberoende
Bakre PTO	rpm	540/750/1000		540/750/1000		540/750/1000
Vridhjulberoende PTO		Std		Std		Std
HYDRAULIK						
3-punktslyft typ av reglering		Läges-, drag- och blandreglering		Läges-, drag- och blandreglering		Läges-, drag- och blandreglering
Totalt hydraulflöde	lpm	119.2		119.2		119.2
3-punktslyft		Kategori 2		Kategori 2		Kategori 2
Max. lyftkapacitet vid lyftpunkt	kg	4410		4410		4410
Lyftkapacitet vid @610 mm	kg	3630		3630		3630
Antal dubbelverkande ventiler		4		4		4
Hydrauliska släpvagnsbromsar		Tillval		Tillval		Tillval
DRIVLINA						
Transmission		Power shuttle/Synchro		Power shuttle/Synchro		Power shuttle/Synchro
Växlar		32x32 / 16x16		32x32 / 16x16		32x32 / 16x16
Differentialspär		Standard bak		Standard bak		Standard bak
Körhastighet framåt	km/h	0.23~38.45		0.23~40.97		0.23~40.97
Körhastighet bakåt	km/h	0.22~38.18		0.23~40.68		0.23~40.68
DIMENSIONER						
Total längd (exkl frontviker och 3-punktslyft)	mm	3 971		3 971		3 971
Total längd (exkl frontviker inkl 3-punktslyft)	mm	4 290		4 290		4 290
Total längd (inkl frontviker och inkl 3-punktslyft)	mm	4 670		4 670		4 670
Total bredd	mm	2 250		2 250		2 250
Spårvidd - fram	mm	1 660		1 570		1 570
Spårvidd - bak	mm	1 686		1 790		1 790
Höjd med lantbruksdäck	mm	2 740		2 770		2 770
Hjulbas	mm	2 370		2 370		2 370
Markfrigång	mm	475		495		495
Svängradie (med styrbromsar)	mm	3 900		4 200		4 200
Vikt inkl hytt och lantbruksdäck	kg	3 615		3 670		3 670
DÄCKSTORLEK						
Lantbruksdäck, Diagonal fram		12.4-24		13.6-24		13.6-24
Lantbruksdäck, Diagonal bak		18.4-30		18.4-34		18.4-34
Lantbruksdäck, Radialdäck fram		360/70R24 380/70R24		380/70R24		380/70R24
Lantbruksdäck, Radialdäck bak		460/85R30 480/70R34		480/70R34		480/70R34

STANDARDUTRUSTNING:

- Två yttre dubbelverkande hydrauliska uttag
- Krypväxel
- Dragkraftskontroll
- 4WD
- Automatisk 4WD broms
- Auto PTO
- PTO farthållare
- Huvudströmbrytare
- Joystick
- 7-polig släpvagnskontakt
- Yttre kontroll för 3-punktslyften
- Arbetsbelysning
- Bakrutedefroster

- Torkare bak och fram
- Backspeglar, inre och teleskopiska yttre
- Solskydd
- CD spelare/radio
- Eluttag (2EA)
- Dubbla luftrenare
- Handreglerad koppling(knapp)
- Hög/Låg växel
- Parkeringsbroms med varnare
- Tiltbar ratt
- LCD display

EXTRAUTRUSTNING:

- Lastare
- 3:e yttre dubbelverkand hydrauluttag
- Frontviker
- Stänkskärmar fram
- LED arbetsbelysning
- Roterande varningsljus
- Kylare/värme för matlådor
- Låsbart tanklock
- Backlarm

TILLBEHÖR:

- Frontlastare
- Frontlyft
- V-plog
- Sandspridare
- Hitchdrag/krok



www.hako.se



Kioti säljs och marknadsförs av Hako Ground & Garden AB, Skallebackavägen 10, 302 41 Halmstad. Tel 035-10 00 00.

